

CHAUFFERIE

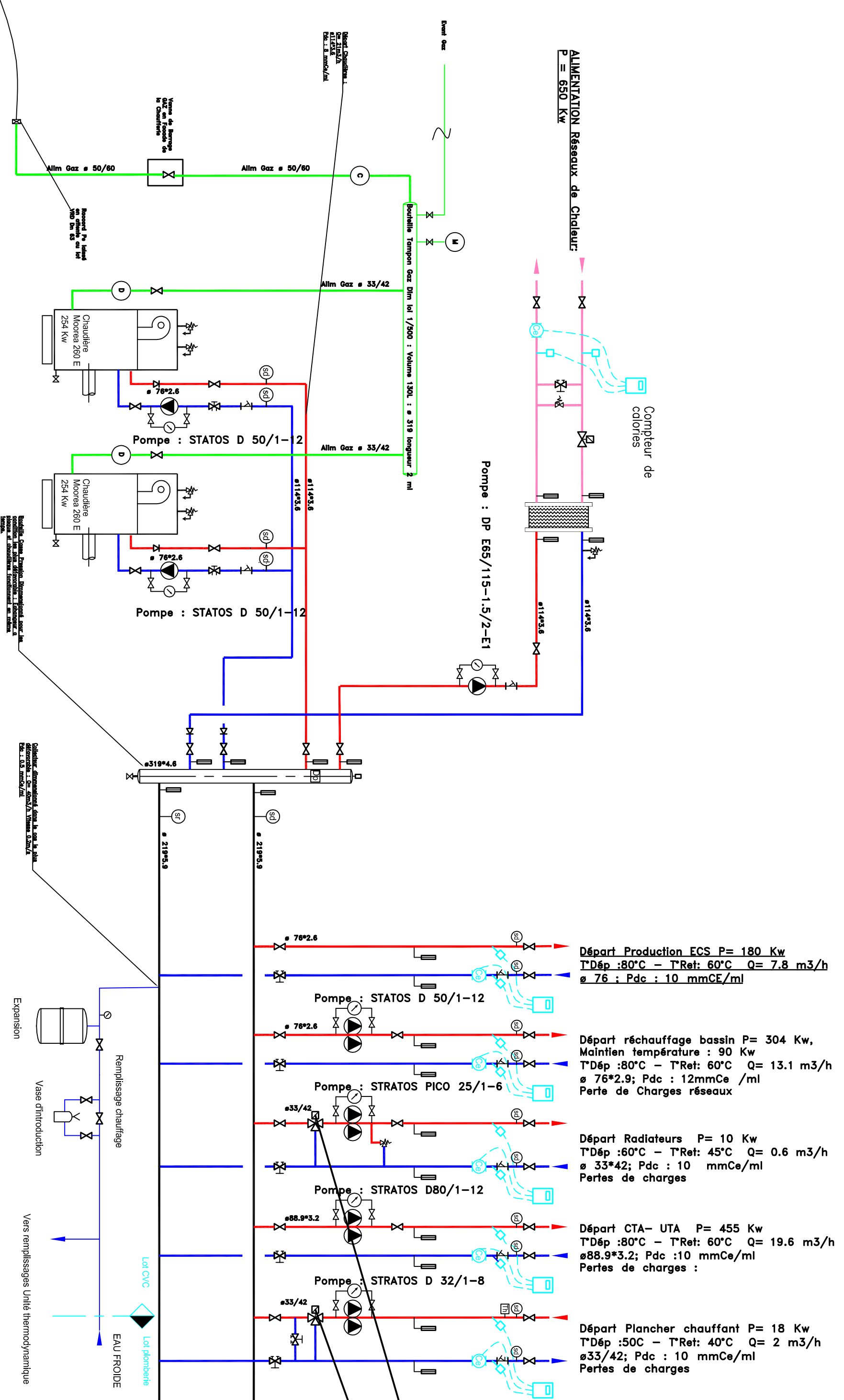

LOCAL CTA

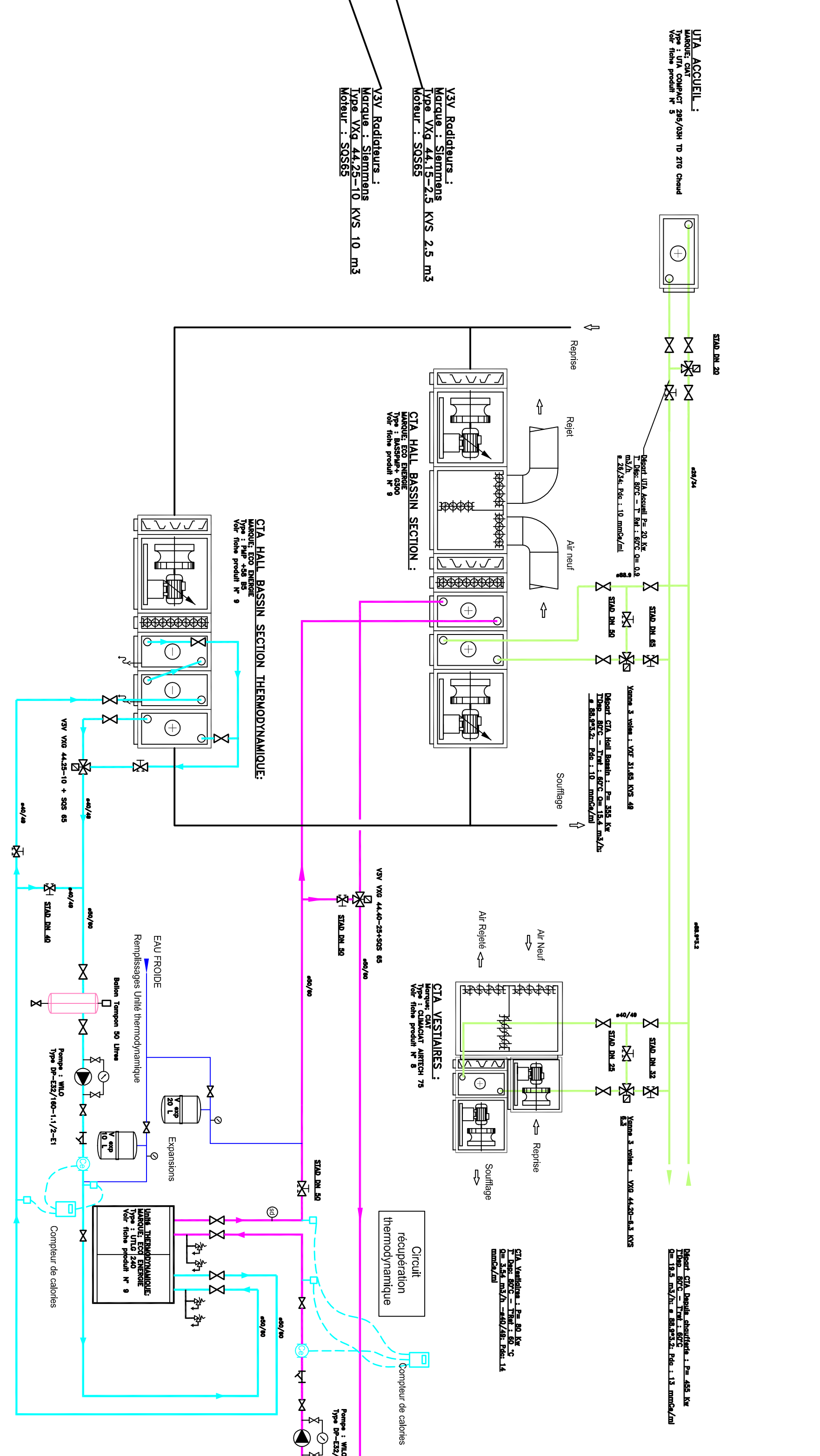

LOCAL TRAITEMENT DEAU

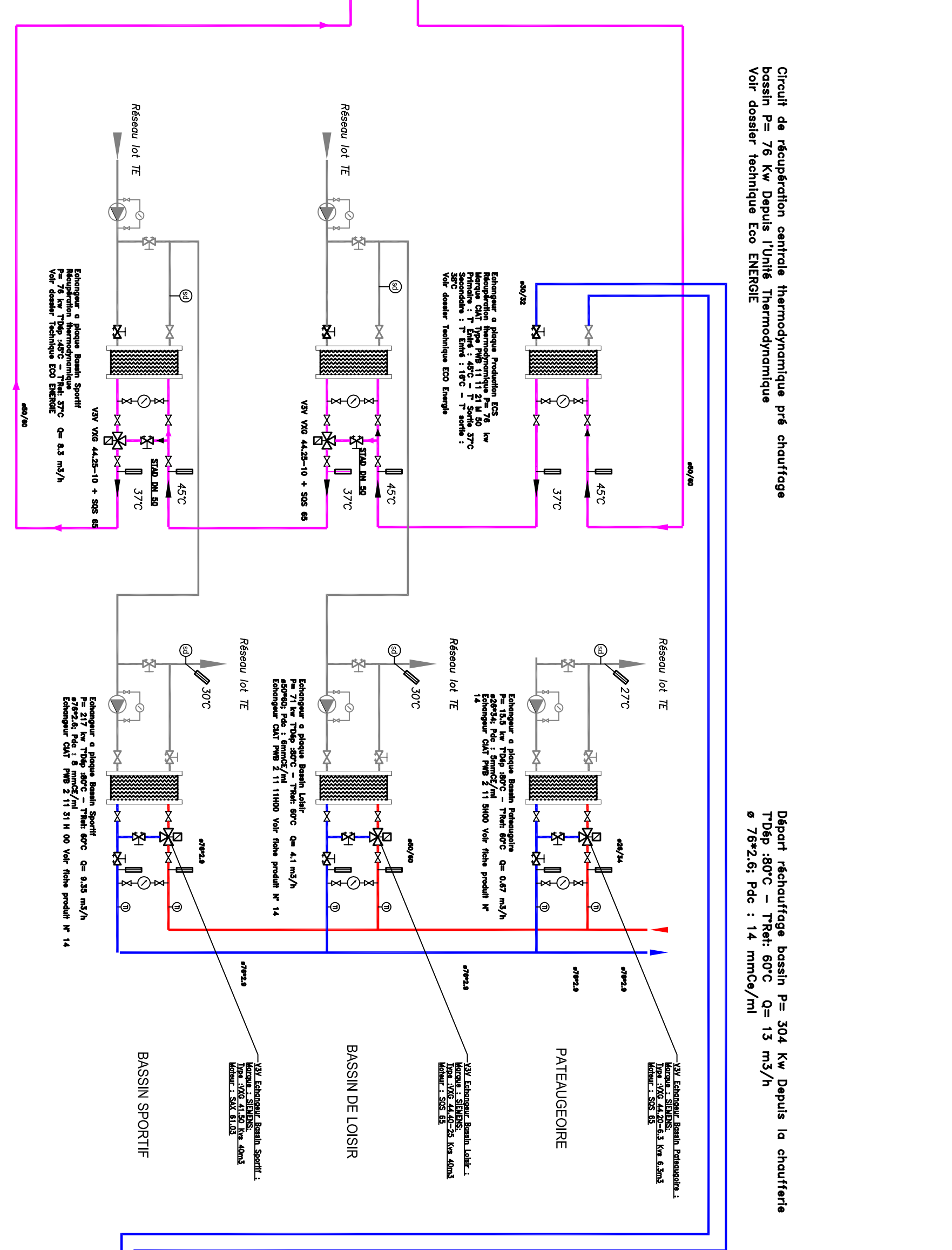

SCHEMA DE PRINCIPE PRODUCTION ECS DOUCHE

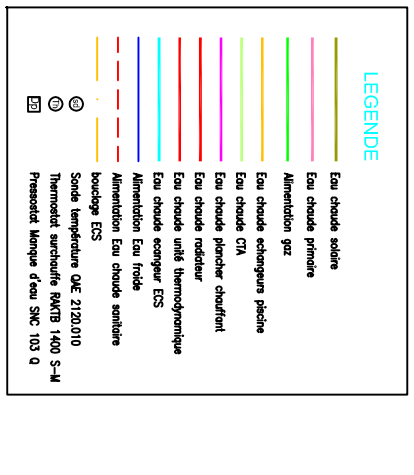
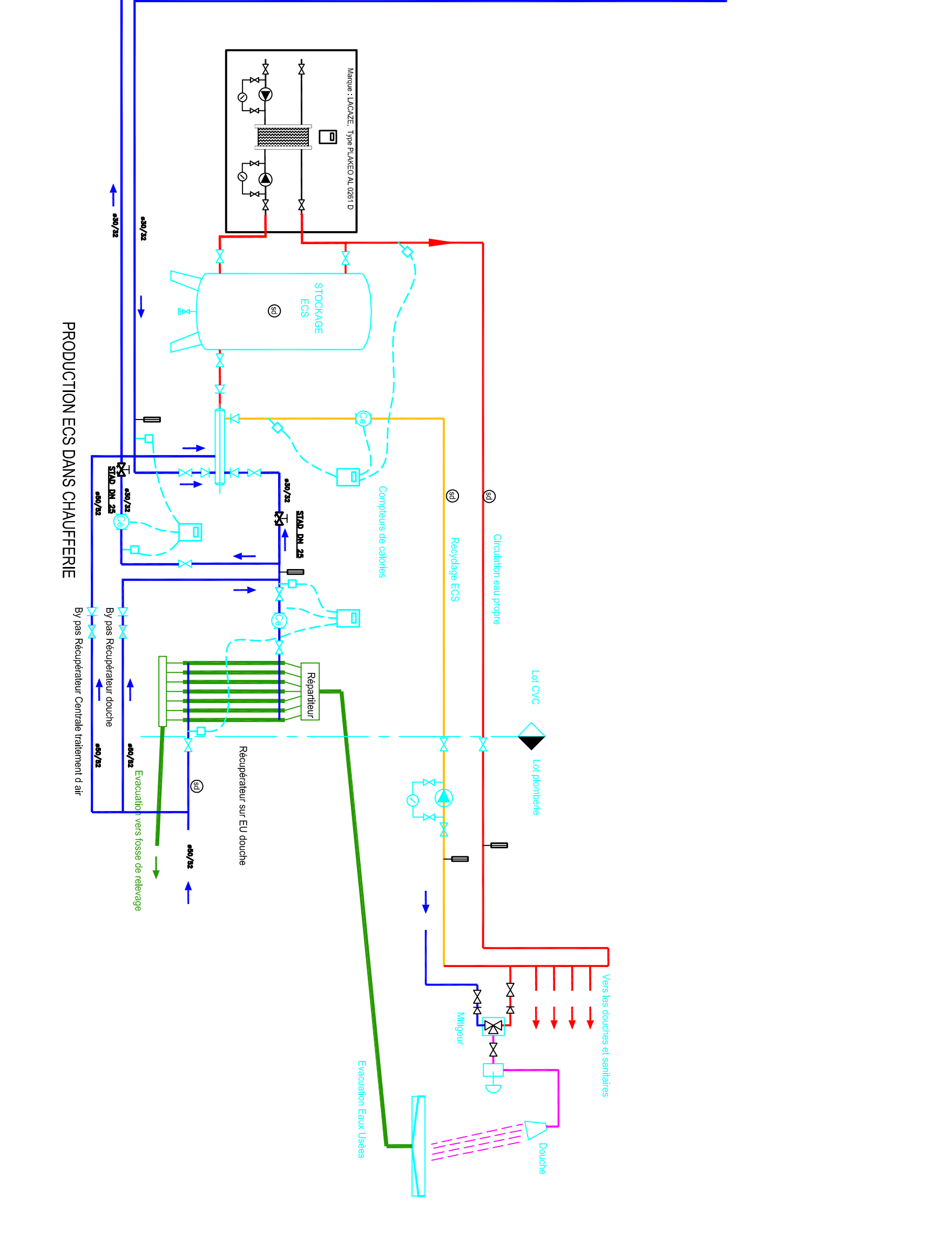

0	1	2	3	4	5	6	7	8	9	10	11	12	13	14	15	16	17	18	19	20	21	22	23	24	25	26	27	28	29	30	31	32	33	34	35	36	37	38	39	40	41	42	43	44	45	46	47	48	49	50	51	52	53	54	55	56	57	58	59	60	61	62	63	64	65	66	67	68	69	70	71	72	73	74	75	76	77	78	79	80	81	82	83	84	85	86	87	88	89	90	91	92	93	94	95	96	97	98	99
---	---	---	---	---	---	---	---	---	---	----	----	----	----	----	----	----	----	----	----	----	----	----	----	----	----	----	----	----	----	----	----	----	----	----	----	----	----	----	----	----	----	----	----	----	----	----	----	----	----	----	----	----	----	----	----	----	----	----	----	----	----	----	----	----	----	----	----	----	----	----	----	----	----	----	----	----	----	----	----	----	----	----	----	----	----	----	----	----	----	----	----	----	----	----	----	----	----	----	----

- Département du Tarn -
 - Commune de Carmaux -
Centre aquatique du Carmaux
 Rue Carmaux - 81400 Carmaux

PLAN POUR SYNTHESE ETAGE
LOT N°16 - CHAUFFAGE-VENTILATION/MC

N° SYN-LOT16 SCP

N° 01 67 88 42 43
 N° 01 67 24 27 28
 N° 01 67 74 53 54
 N° 01 67 74 53 54
 N° 01 67 74 53 54