

1	Chaudière HOVAL type BioYt 70 Kw
2	Serpentin de décharge thermique (Hoval)
3	groupe de contrôle de T° de retour (Hoval)
4	Ballon tampon 1500 litres
5	Armoire électrique général chauffage
6	Pompe chauffage Salmsom SIRIUS D32-60
7	Soupape différentielle
8	Echangeur ECS Charot PRIMA 13D
9	Ballon tampon ECS 750 Litres Charot
10	Pompe Boudage ECS Salmsom DSB32-25B
11	Vase d'expansion 250 litres
12	Pot d'injection de produit (12 litres)
13	Adoocisseur Culligan HE 90 Volumétrique
14	Bac à sel capacité 275 Kg
15	Collecteur chauffage DN100
16	Sonde extérieure
17	Compteur eau froide à tête impulsions

Δ	Vannes d'isolement
▽	Vannes de réglage
⊗	Vannes trois voies de régulation
⊘	Filter à tamis avec robinet de flicage
⊖	Clapet anti-retour
⊕	Compteur d'eau
⊖	Soupapes de sûreté
⊖	Purgeur d'air
⊖	Purgeur d'air spécial ECS
⊖	Robinet de vidange
⊖	Evacuation
⊖	Manomètre de contrôle
⊖	Sonde de température
⊖	Thermomètre de contrôle
⊖	Pressostat manque d'eau
⊖	Pompe de change /boudage
⊖	Disjoncteur hydraulique contrôlable

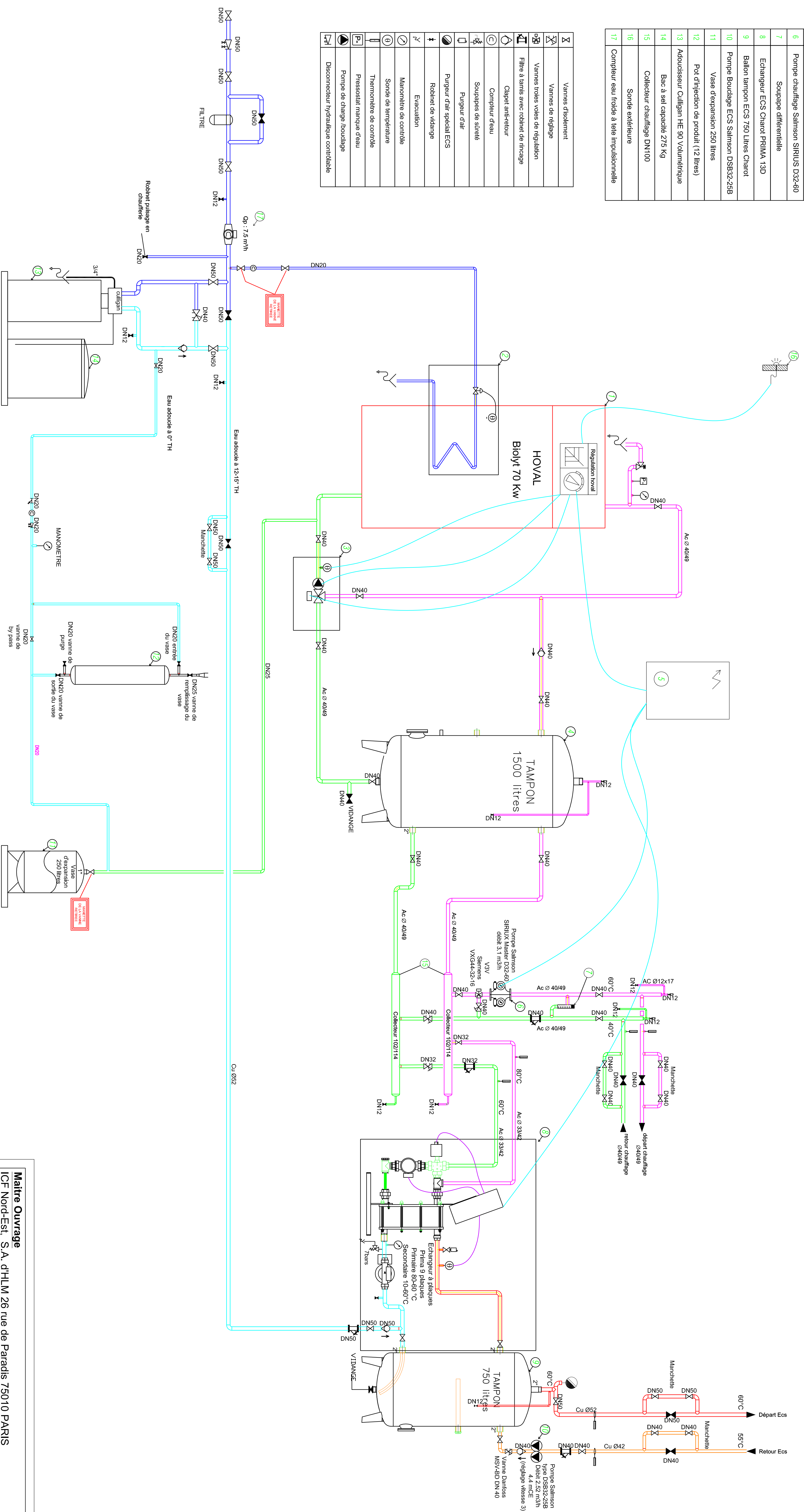

Maitre Ouvrage
ICF Nord-Est, S.A. d'IHLM 26 rue de Paradis 75010 PARIS

Assistant Maitre Ouvrage
SYM/OE B.E H&E 677 Avenue de la république 59000 Lille

Architectes
G.O Architectes 102/D8 Boulevard Montesquieu 59100 Roubaix

BET FLUIDES
MSE 6 Places Georges Graux 62130 St pol sur Ternoise

SCHEMA DE PRINCIPLE
CHAUFFERIE
SAINTAIRE ET CHAUFFAGE
2 Rue Lombard-LILLE

POUCHAIN
SAINTAIRE ET CHAUFFAGE

23 Rue Vandenplas - 59000 Lille
Tél: 03 20 46 46 46 - Fax: 03 20 46 46 44